

## ES - izjave o skladnosti

### NAVODILA za montažo, obratovanje in vzdrževanje

### Kotel z uplinjevalno komoro z ročnim dovajanjem polen

## ATMOS DC..GSX



Proizvajalec

### Jaroslav Cankar syn ATMOS

Veleckeho 487 294 21 Bela pod Bezdezem  
Češka Republika

Distributer za Slovenijo

### Etiks d.o.o.

Ob Dragi 3 3220 Štore

Tel.: 03/780-22-80, fax.: 03/780-22-92 [info@etiks.si](mailto:info@etiks.si), [www.etiks.si](http://www.etiks.si)

### 3. Tehnični podatki

Model		DC50GSX	DC60GSX	DC70GSX
Moč kotla	kW	49	60	70
Ogrevalna površina	m <sup>2</sup>	3,5	3,5	3,7 / 4,3*
Volumen za gorivo	dm <sup>3</sup>	210	210	210 / 280*
Nakladalna odprtina	mm	450x310	450x310	450x310
Potreben vlek dimnika	Pa	25	28	30 / 26*
Maksimalni delovni tlak	kPa	250	250	250
Teža kotla	kg	538	538	571 / 690*
Premer dimnega priključka	mm	150/152	150/152	180
Višina kotla	mm	1563	1563	1686
Širina kotla	mm	678	678	678
Globina kotla	mm	1042	1042	1068 / 1268*
Razred električne zaščite	IP	20		
Električna moč	W	50	50	70 / 74*
Izkoristek kotla	%	90,6	87,5	85,2 / 90,3*
Razred kotla		5	4	4 / 5*
Temperatura dimnih plinov pri imenski moči	°C	165	189	247 / 161*
Pretok dimnih plinov pri imenski moči	kg/s	0,025	0,030	0,034
Predpisano gorivo		Suha lesna polena 15 - 17 MJ.kg <sup>-1</sup> , vsebnost vlage min 12 % - maks. 20 %, premer 80 - 150 mm		
Poraba goriva	kg.h <sup>-1</sup>	13	15,5	18
Poraba goriva v sezoni		1 kW = 1 prostorninski meter goriva		
Maksimalna dolžina polen	mm	530	530	530 / 730*
Čas gorenja ene polnitve	hour	3	3	3
Vodni volumen	l	120	120	132 / 170*
Hidravlični upor kotla	mbar	0,23	0,23	0,22
Minimalni volumen hranilnika	l	2750	3300	3850
Elektro priključek	V/Hz	230/50		
<b>Priporočena minimalna temperatura povratne vode v kotel je 65 °C.</b>				
<b>Priporočena delovna temperatura kotla je 80 - 90 °C.</b>				

\* kotel z izgorevalno komoro dolžine 800 mm

**Opisi tehničnih skic kotlov:**

- |   |  |
|---|--|
| 1. Ohišje kotla                         | 19. Zaščita v zgornji komori                               |
| 2. Nakladalna zgornja vrata             | 20. Glavno stikalo   |
| 3. Spodnja vrata                        | 22. Regulator vleka - Honeywell FR 124                     |
| 4. Dimni ventilator                     | 23. Varnostni hladilec                                     |
| 5. Keramična gorilna šoba               | 24. Dimni termostat  |
| 6. Kontrolni panel                      | 25. Izolacija vrat - Sibral                                |
| 7. Dimni tubulator                      | 26. Tesnilo vrat 18x18                                     |
| - samo pri DC70GSX (komora 800 mm)      | 27. Dimniški izmenjevalec                                  |
| 8. Regulacijske vratice vstopnega zraka | 28. Kondenzator dimnega ventilatorja- 1 $\mu$ F            |
| 9. Zgornja bočna keramika               | 29. Motorna loputa zraka varinta B                         |
| DC50 - 70GSX - 4 kosi                   | 33. Dimni tubulator  |
| DC70GSX (800 mm) - 6 kosov              | 34. Dimni termostat 2 - variant B                          |
| 10. Spodnja polkrožna keramika          | 35. Dimni termostat (1)                                    |
|   | 36. Varnostni termostat                                    |
| 11. Tesnilo šobe - 12x12 (14x14)        | ( <b>Opozorilo</b> - ob vklopu ročno resetirati)           |
| 12. Šamot na spodnjih vratih            |  |
| 13. Zagonska loputa                     |  |
| 14. Spodnja zadnja keramika             |  |
| 15. Čistilna vratica                    | K - dimniški priključek                                    |
| 16. Zaščita v zgornji komori            | L - vroči kotlovski priključek                             |
| 17. Ročica zagonske lopute              | M - povratni kotlovski vod                                 |
| 18. Termometer                          | N - priključek za polnilno pipo                            |
|   | P - priključek za tipalo termo ventila<br>(TS 131, STS 20) |

**Tehnični podatki**

	DC50GSX	DC60GSX	DC70GSX
<b>A</b>	1563	1563	1686
<b>B</b>	1042	1042	1068 / 1268*
<b>C</b>	678	678	678
<b>D</b>	997	997	1086
<b>E</b>	152	152	180
<b>F</b>	70	70	58
<b>G</b>	184	184	184
<b>H</b>	1287	1287	1407
<b>CH</b>	256	256	256
<b>I</b>	256	256	256
<b>J</b>	2"	2"	2"

\* kotel z izgorevalno komoro dolžine 800 mm

# Tehnične skice kotlov

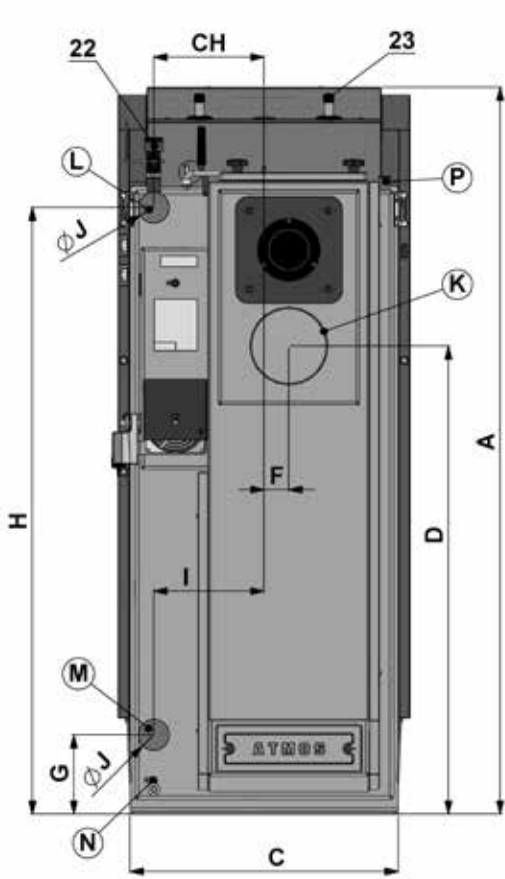

**DC50GSX**

**DC70GSX (komora 800 mm)**

